



交通広告・屋外広告の情報サイト
交通広告ナビ
Transit Advertisement Navigation System
☎ 03-5305-4802
<http://www.koutsu-navi.com>

【新設媒体情報】 JR秋葉原駅デジタルシートセットのご案内(駅広告・サイネージ&シート)

<注意事項>

- ※ 広告料金は税別表示です。
- ※ 電鉄によるクライアント、掲出内容審査がございます。
- ※ お申込後のキャンセルは出来ませんのでご了承ください。

お電話でのお問い合わせ・ご相談は
☎ **03-5305-4802**

お問い合わせはこちら

【新設媒体情報】 JR秋葉原駅デジタルシートセットのご案内(駅広告・サインージ&シート)

JR秋葉原駅電気街改札内コンコースの柱4本にシート広告8面・J・ADビジョン10面で展開可能な新商品です。「J・ADビジョン」と「シート」の同時展開となり秋葉原駅内でも大きく注目を集めるセットとなります。

今回、5-7月掲出開始分を対象として、期間限定特価を設定させていただきます。是非この機会にご検討ください。

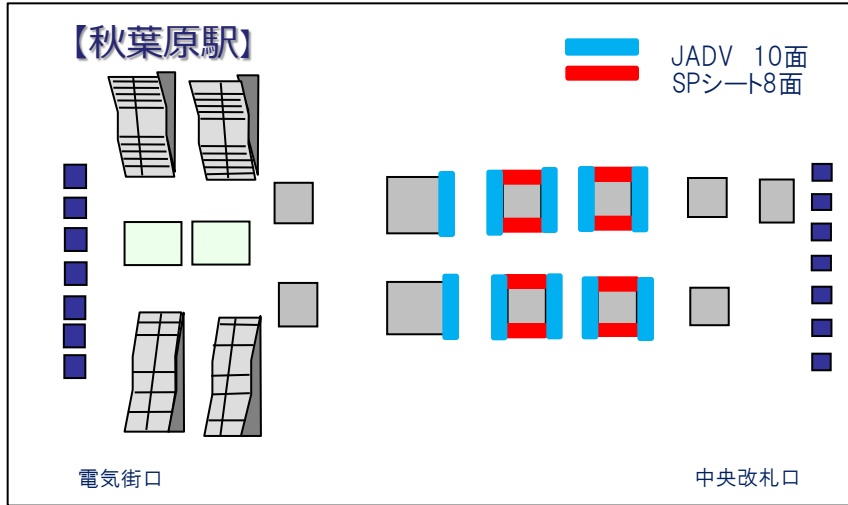

※設置イメージ

商品	掲出面	掲出開始日	掲出期間	広告料金
秋葉原駅デジタルシートセット (J・ADビジョン+シート広告)	<ul style="list-style-type: none"> ■ J・ADビジョン (70インチ・10面) ■ シート (縦1,840m×横1,560mm・8面) 	月	7日	3,000,000 円

- ※特殊な作業を要する放映パターンについては、ご相談ください。
- ※広告料金には、1回分のシート広告の印刷加工費・掲出撤去料が含まれています。
- ※シート広告の素材の選定・印刷加工・施工管理はJR指定作業会社にて行います。
- ※デザイン制作費は別途かかります。
- ※記載の金額に消費税は含まれません。
- ※電鉄による広告内容審査がございます。

**5-7月掲出開始分
 期間限定特価
 2,000,000円**

【特価適用条件】

- ①2017年5月1日掲出開始分～7月31日掲出開始分が対象。
- ②掲出モニターを、メディアガイドやセールスシート等のJRの媒体販促物として活用させて頂けるお客様。

秋葉原駅デジタルシートセット 商品概要

■ J・ADビジョン概要

- 画面サイズ : 70インチ縦型液晶ディスプレイ (縦 1,539mm×横 866mm)
- 掲出期間 : 1週間単位(月曜日～日曜日)
- 露出時間 : 5:00～24:00
- 意匠種別 : 静止画(JPG)または動画(WMV)
- ロール尺 : 1ロールあたり6分

※ロールが6分とまらない放映や特殊な放映パターンなどをご希望の場合は、別途オプション料金が発生いたします。事前にお問い合わせください。

※最低露出回数は、緊急時放映支障を含め90%稼働時の回数とします。

※放映データの入稿締切日は、放映開始日より**6営業日前15時**を基本といたします。

■ シート広告概要

- サイズ : 縦1,840mm×横1,560mm
- 面数 : 4柱8面
- QRコード : 不可
- 作業時間 : 深夜作業(終車後マルヨ)

※広告料金には、1回分のシート広告の印刷加工費・掲出撤去料が含まれています。
デザインの形状が複雑な場合は、別途料金を申し受ける場合があります。

※追加校正費の発生条件については必ず事前にご確認下さい。

※掲出期間中の意匠の張り替えは、別途料金が掛ります。

※シート広告の意匠入稿は**11営業日前**を基本といたします。

※素材選定・印刷加工・施工管理は、JR指定作業会社にて行います。

※掲出日程については、お問い合わせ下さい。

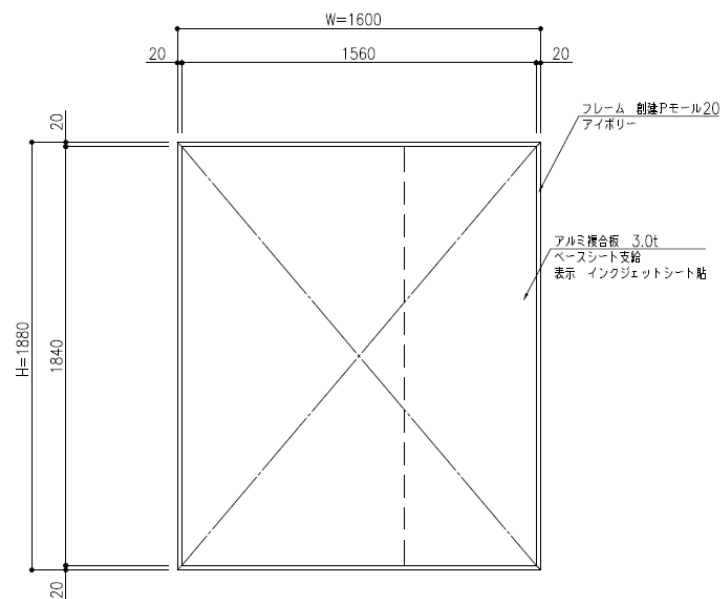

※シート面イメージ

■「静止画」納品データ仕様について

- [ファイル形式] JPEG (RGBカラー形式) データは**縦向き**でご入稿ください。
- [原稿サイズ] 1920×1080ピクセル (16:9素材)
- [容量] 1素材 1Mbyte 前後 *容量の大きいファイルまたは小さいファイルについては、「1Mbyte前後」にご修正をお願い致します。
- [エフェクト] 画面の切り替え効果は、**サンプル**をご用意しています。お選びください。(ご指定のない場合は1秒のディゾルブ*とします)

*ディゾルブ…前の意匠を少しずつ薄くすると同時に、次の意匠を少しずつ濃くして、自然に二つの素材を繋げるエフェクト。

1080ピクセル



1920
ピクセル

■「動画」納品データ仕様について

- [ファイル形式] フォーマット: WMV9 (Windows Media Video形式) CBR (固定ビットレート)

納品素材解像度: 1920×1080ピクセルまたは 1280×720ピクセル(16:9素材)

データは**縦向き**でご入稿ください。

エンコーディングレート: 4.5~8.0Mbps

フレームレート: 29.97fps

ビットカラー: 24bit

※前後にアクションつながりの画は必要ありません。

※WMV9以外の素材(WMV V9、WMV9 advanced profileなど)の場合、放映ができない可能性があります。

*他のJ・ADビジョンと異なります。
制作原稿の向きにご注意ください。

1080ピクセル



1920
ピクセル

- [ファイル名称] 「**放映開始月日 / 広告主略称 / 素材番号 .jpg または .wmv**」で名称を付けてください。(/ は不要)

例: 7月28日開始で、広告主がJR東日本の場合「0728JRE1.jpg」「0728JRE1.wmv」

※素材番号は、放映順序に従って付けてください。 ※ファイル名称は半角英数字のみ

※データに不備があった場合は、お受けできませんので入稿前に再度チェックをお願いします。

■放映パターンについて

特殊な放映パターンについては、別途お問合せください。放映機器の物理的限界や、駅による規制などがございます。

●注意事項

- 1) 全ての素材について、放映素材納品日までに、弊社意匠審査が必要となります。
- 2) 放映素材納品日は、放映開始日(毎月1日または月曜日)より**6営業日業日前15時**を基本とします。
- 3) 放映期間中の放映素材変更や中止をする場合、素材納品日に間に合わなかった場合は、別途オプション料金がかかります。お問い合わせください。

※当社で「J・ADビジョン仕様」に対応した広告意匠の制作をサポートするデザインパックをご用意しています。詳しくはご相談ください。

※意匠審査および入稿方法の詳細については、別途お問い合わせください。