



交通広告・屋外広告の情報サイト
交通広告ナビ
Transit Advertisement Navigation System
☎ 03-5305-4802
<http://www.koutsu-navi.com>

【お得な媒体情報】 小田急電鉄 相模大野駅 ピラーボードトライアル販売のご案内（駅広告）

<注意事項>

- ※ 広告料金は税別表示です。
- ※ 電鉄によるクライアント、掲出内容審査がございます。
- ※ お申込後のキャンセルは出来ませんのでご了承ください。

お電話でのお問い合わせ・ご相談は

☎ **03-5305-4802**

お問い合わせはこちら

【お得な媒体情報】 小田急電鉄 相模大野駅 ピラーボードトライアル販売のご案内（駅広告）

相模大野ピラーボード掲出面数増枠トライアル販売



掲出料金 Aセット 400,000円 B1サイズ29枚
 Bセット 250,000円 B1サイズ15枚
 Cセット 250,000円 B1サイズ14枚

掲出期間 1期：7日間（原則 毎週月曜日に掲出開始）
 掲出場所 相模大野駅 中央改札口コンコース
 申込開始 Aセットは掲出5ヶ月前の第2営業日前
 B・C・通常セットは掲出2ヶ月前の第2営業日前

- 広告規制については、お問い合わせください。
- 通常の販売セット（300,000円、16面）もお申込み可能になります。

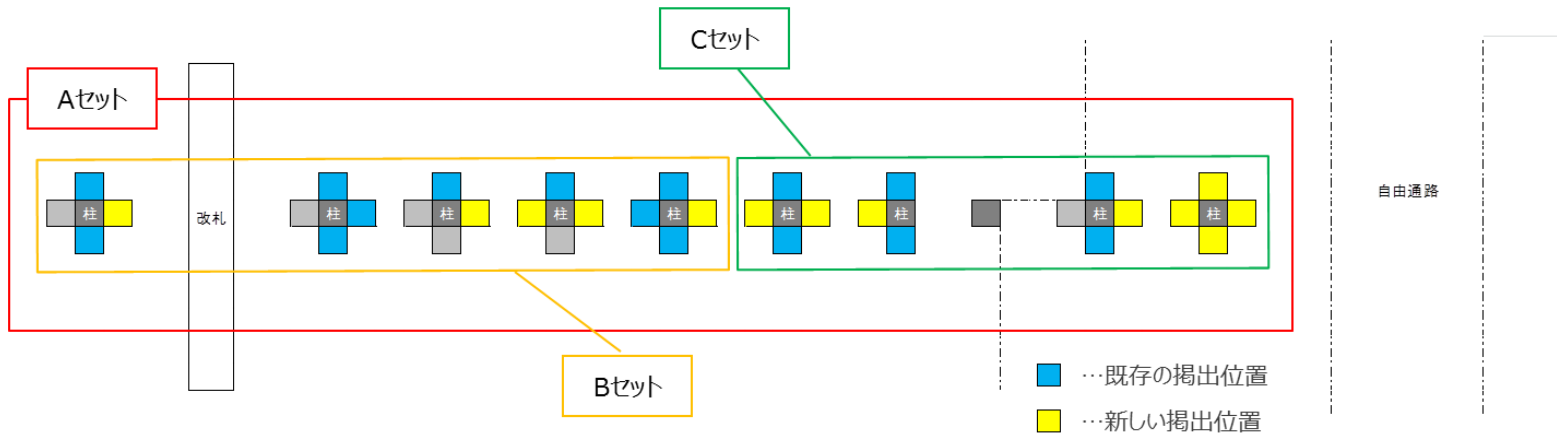

※電鉄によるクライアント審査・デザイン審査がございます。
 データ校正・デザイン制作・出力費等は別途かかります。

※ 広告料金は税別表示です

【お得な媒体情報】 小田急電鉄 相模大野駅 ピラーボードトライアル販売のご案内（駅広告）

相模大野ピラーボード掲出面数増枠トライアル販売 -イメージ-

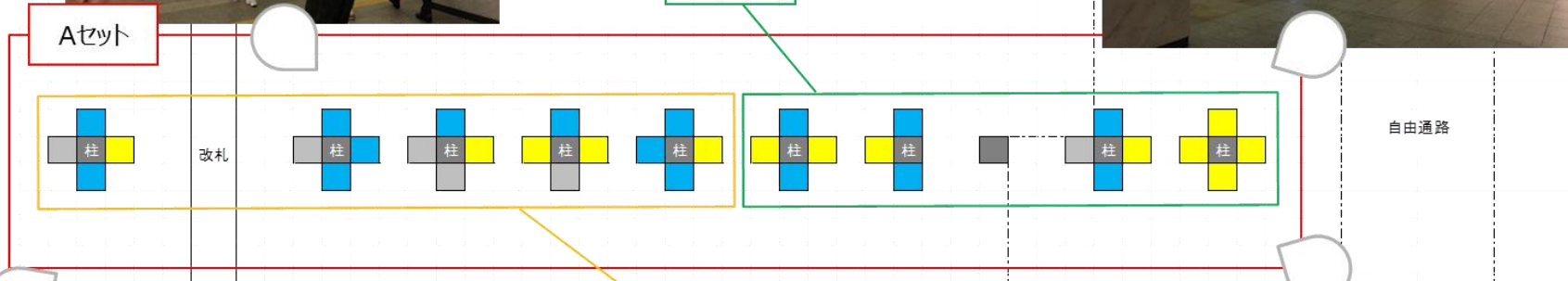

Bセット

- …既存の掲出位置
- …新しい掲出位置

■ **増枠期間** : 2017年9月25日～2018年3月26日掲出開始分まで

■ **申込開始** : 2017年9月11日

詳細は、交通広告ナビまでお問い合わせください。

※電鉄によるクライアント審査・デザイン審査がございます。

データ校正・デザイン制作・出力費等は別途かかります。

※ 広告料金は税別表示です